

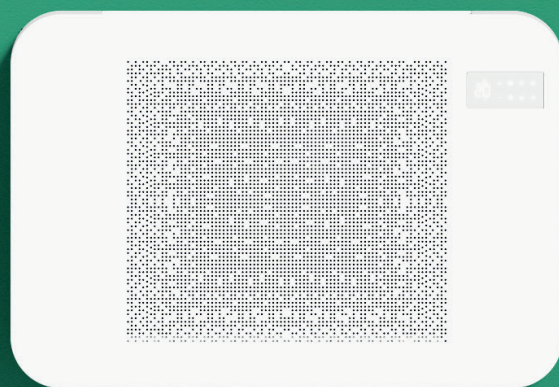

# FÄRNA

Il fancoil che  
non ti aspettavi



# FÄRNA

<b>3</b>	<b>INTRO</b>
<b>7</b>	<b>VERSATILE</b>
<b>8</b>	<b>DIMENSIONI</b>
<b>10</b>	<b>POTENZA</b>
<b>14</b>	<b>DESIGN</b>
<b>17</b>	<b>COMANDI</b>
<b>24</b>	<b>FÄRNA SMALL E BIG</b>
<b>32</b>	<b>BUTLER PRO</b>











# FÄRNA

## FÄRNA, perchè?

INNOVA ha una vastissima gamma di prodotti e soluzioni diverse per coprire ogni richiesta nel mondo dei fancoils. Però, qualcosa di inesplorato ancora c'era. Di non scoperto, di non raggiunto... esigenze del mercato forse non ancora espresse, certamente non soddisfatte. In molti casi, le esigenze installative richiedono POTENZA quando lo SPAZIO non è sufficiente.

Da qui la nuova, seducente idea di INNOVA: combinare GRANDE potenza in un PICCOLO spazio.

Per questo nasce FÄRNA: due modelli speciali, particolari, per soddisfare esigenze installative ad oggi senza risposta.

FÄRNA: una nuova, grande idea di INNOVA, scopritela con noi!













## Versatile

Di solito i fancoil si installano in basso o in alto. FÄRNA si installa in alto, in basso, a mezz'aria, a lato, sotto, in mezzo, di qua, di là...  
Tutto è possibile con FÄRNA!

Dimensione  
-32%

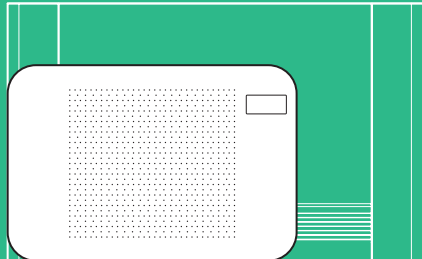

Simile Potenza  
BIG e SL 600

## Dimensioni

Ridurre lo spazio, in maniera significativa, lasciando tutta la potenza necessaria ad un ambiente grande. Rispetto ai classici modelli AirLeaf di potenza simile, FÄRNA riduce le dimensioni (larghezza) della macchina del 32% - un terzo!

Non una macchina piccola, ma un concentrato di potenza.







Potenza  
**+300%**

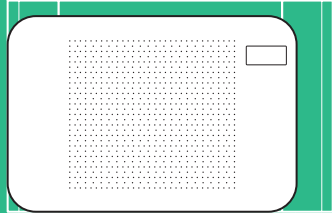

Simile Dimensione  
BIG e SL 200

## Potenza

Aumentare la potenza, in maniera significativa, lasciando le dimensioni inalterate.

Rispetto ai classici modelli AirLeaf di dimensioni simili, FÄRNA aumenta la potenza triplicandola.





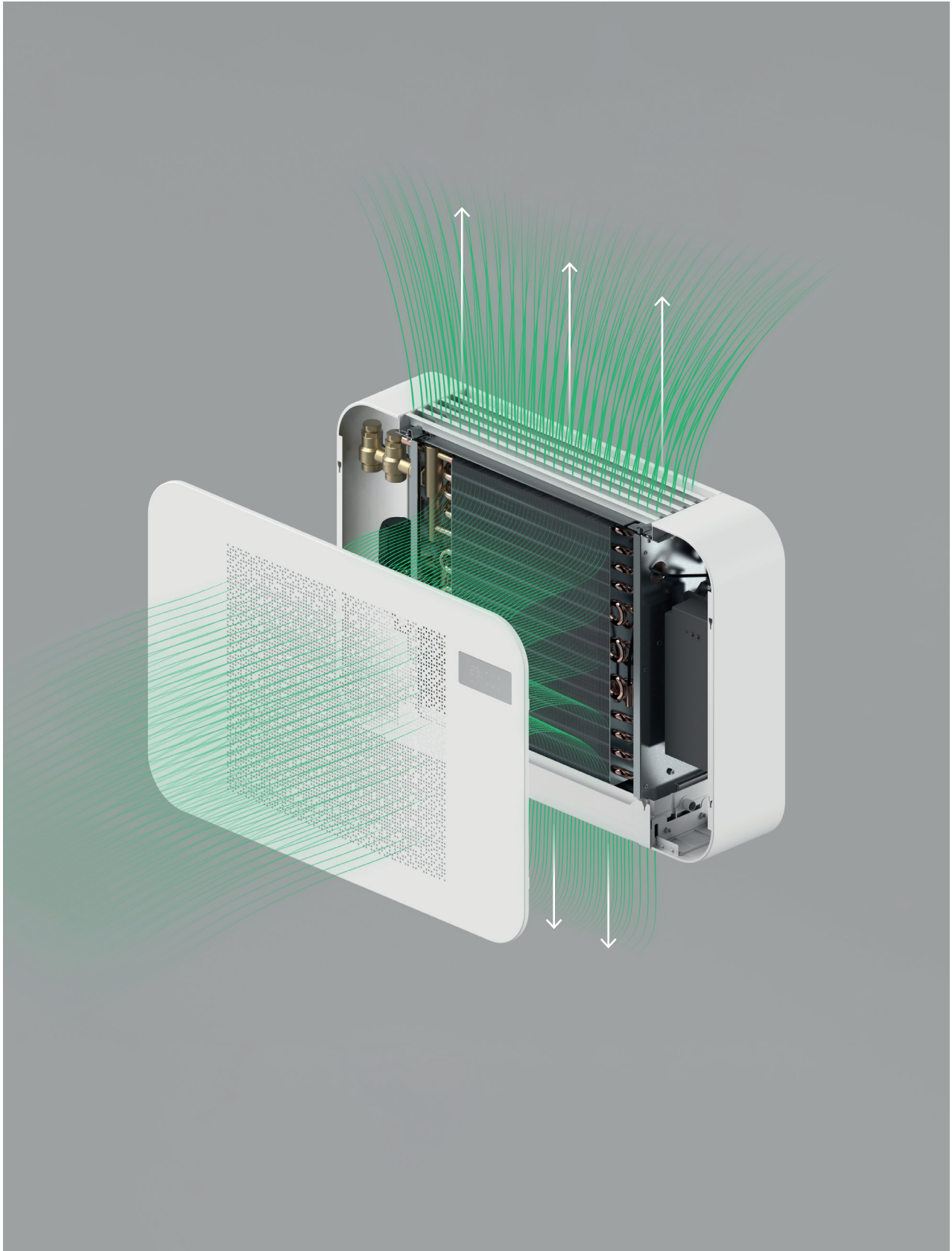









## Design

Elegante, diverso, non convenzionale... il design è specificamente studiato per un prodotto multifunzione come FÄRNA. Se le dimensioni nascondono il prodotto, il design lo rende evidente e prezioso.







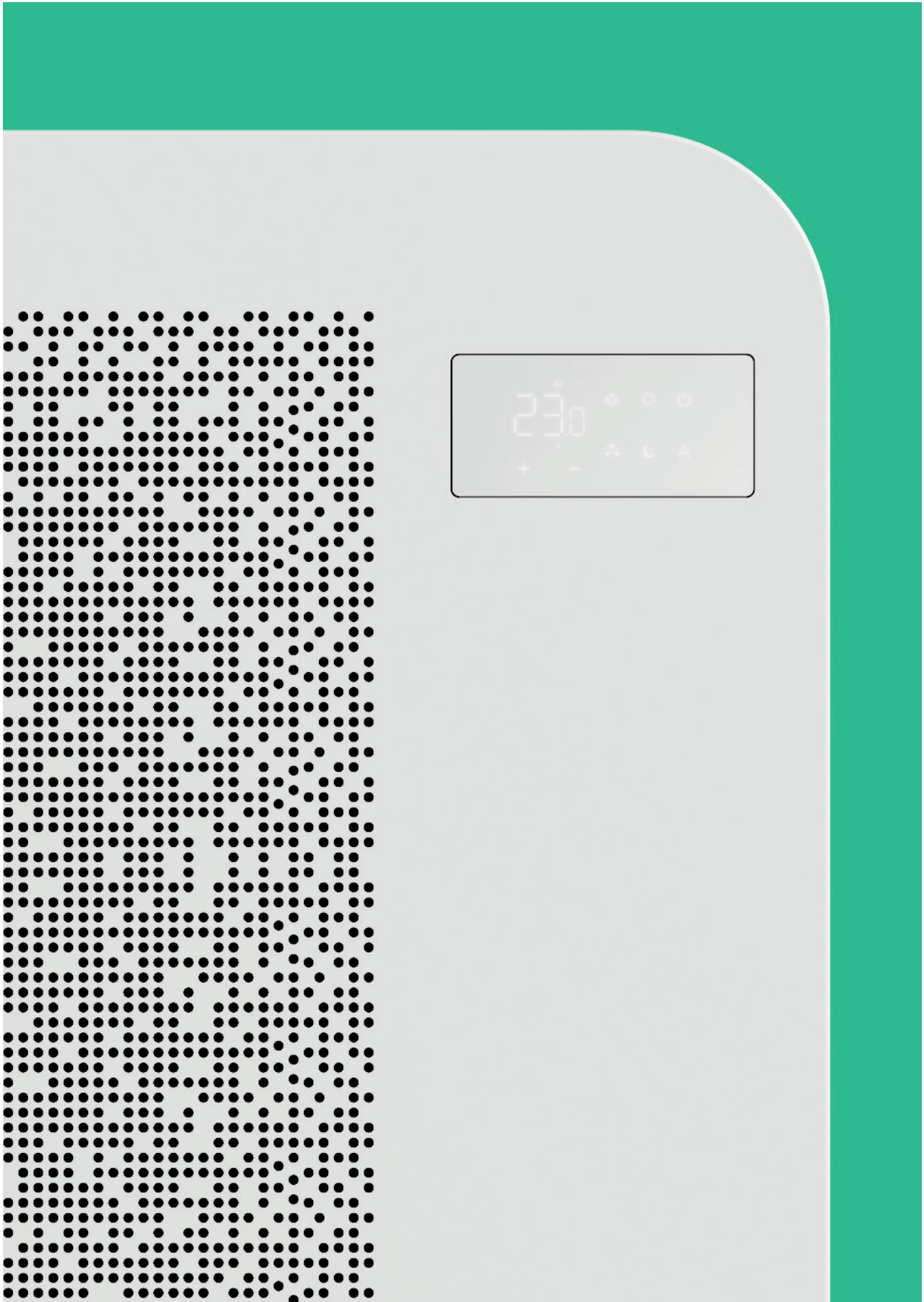





**A muro**

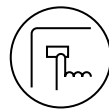

**A bordo macchina**

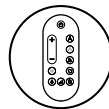

**Da telecomando**

# serie M7

## Comandi

Con M7, INNOVA coniuga sapientemente design e tecnologia per una nuova serie di comandi, M7, sicuramente al top della propria categoria.

La novità è già nel pannello utente, ora con tecnologia a sfioro a sensibilità aumentata e luminosità automatica.

Le funzionalità sono state integrate, ad esempio con versione Bluetooth – e nella versione a muro il pannello ha spessore praticamente dimezzato e perfetta installabilità su scatola elettrica 503, la più diffusa sul mercato.

Un concentrato di tecnologia, un chiaro esempio di bellezza e praticità.

---

**Nuovo design arrotondato**

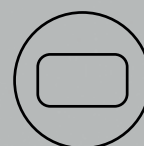

---

**Nuovi comandi a bordo macchina ed a muro, Serie M7**

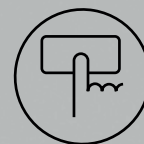

---

**Potenza in dimensioni minime**



---

**Due taglie, Small e Big**

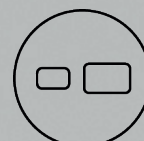

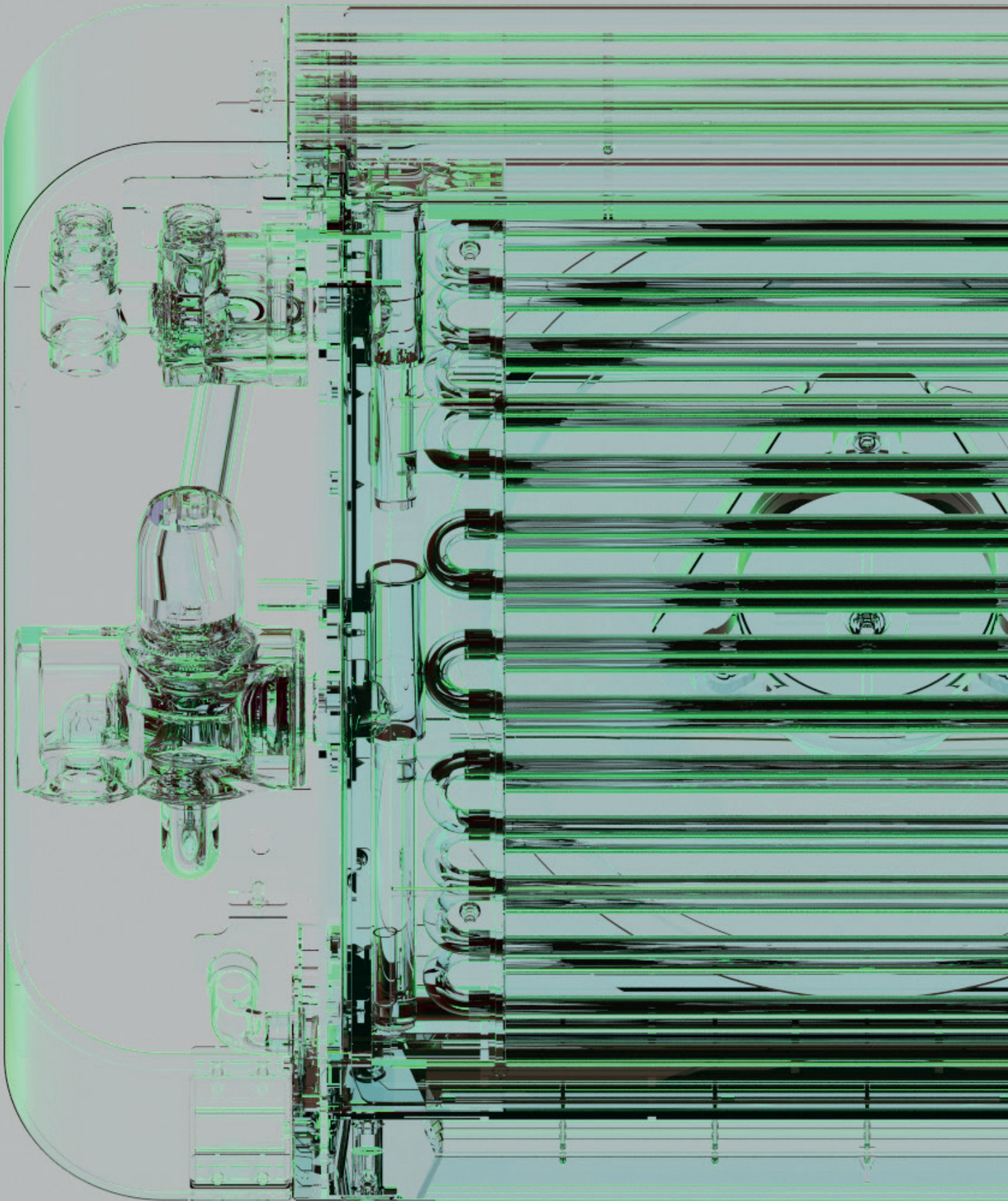



# DIMENSIONE SIMILE POTENZA TRIPLICATA

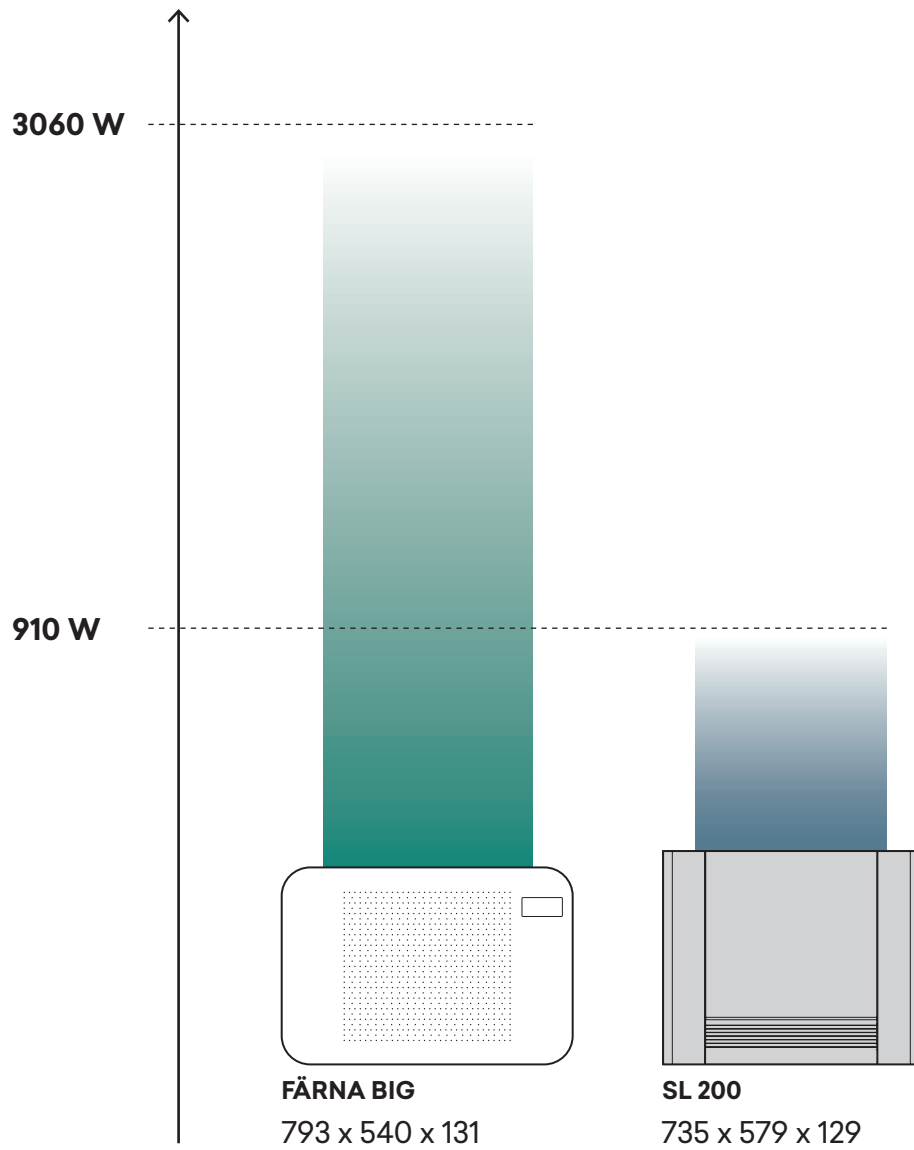

# POTENZA SIMILE DIMENSIONE QUASI DIMEZZATA

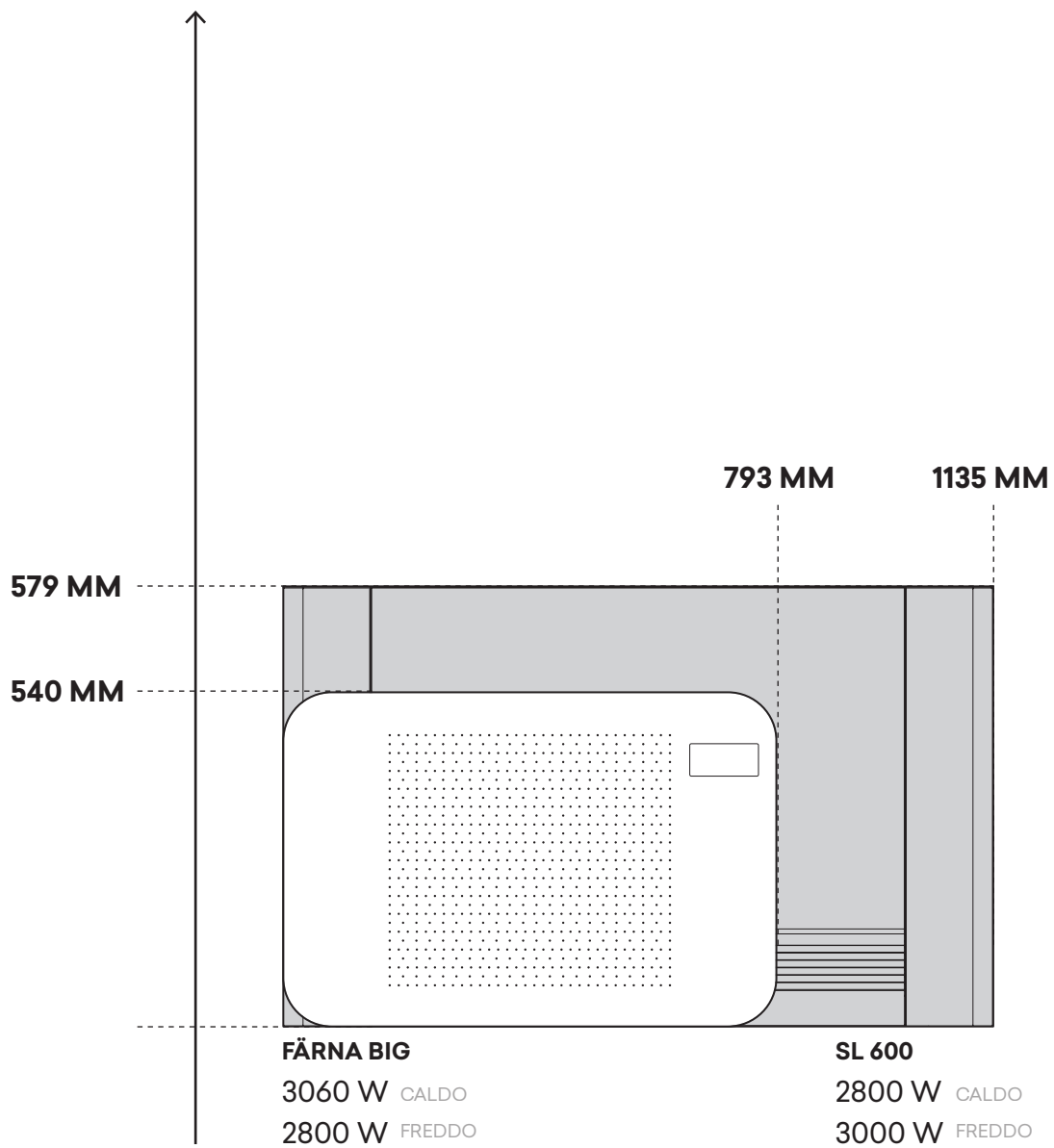





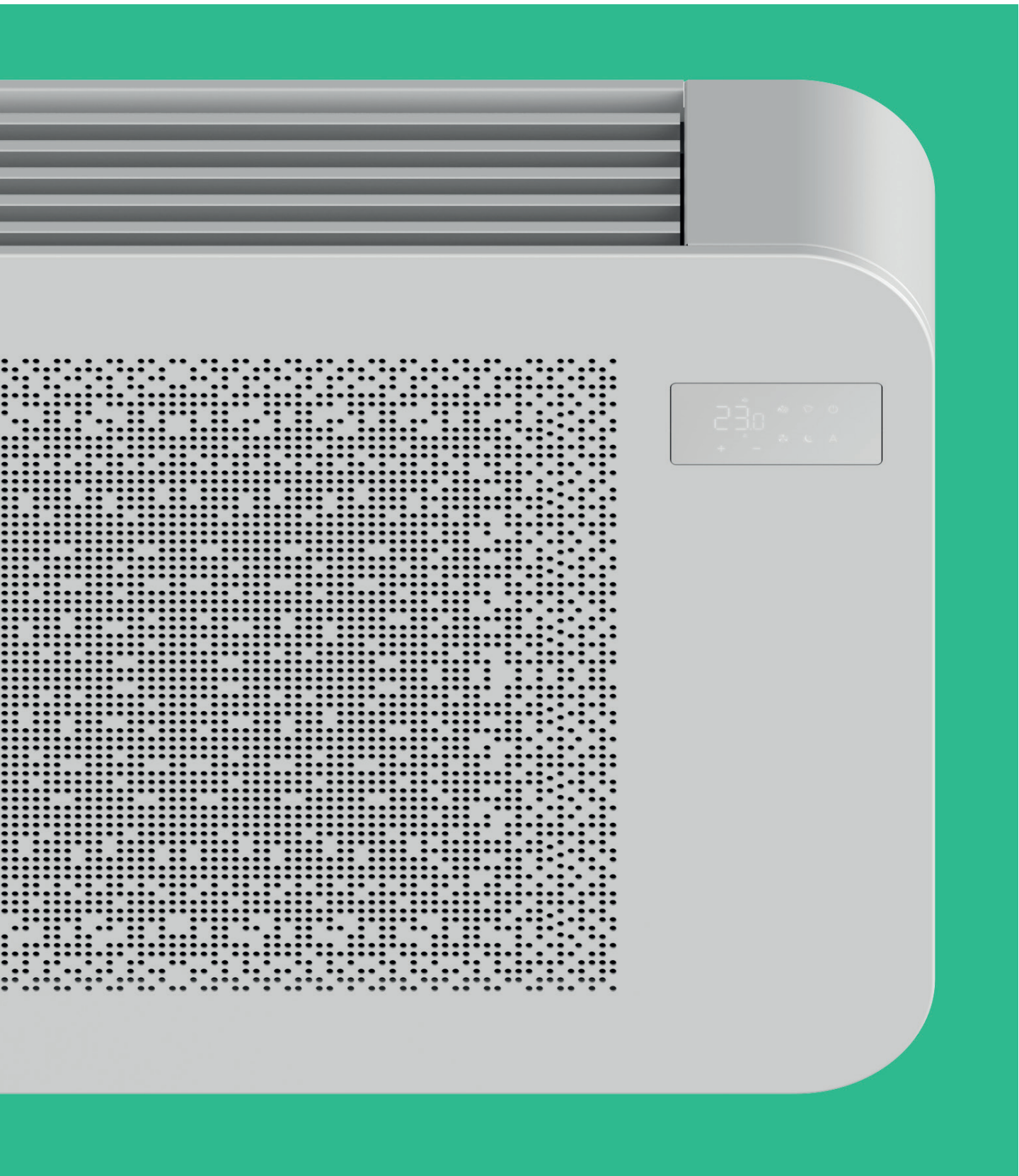

# FÄRNA

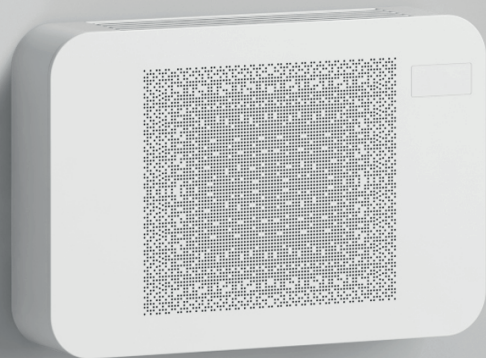
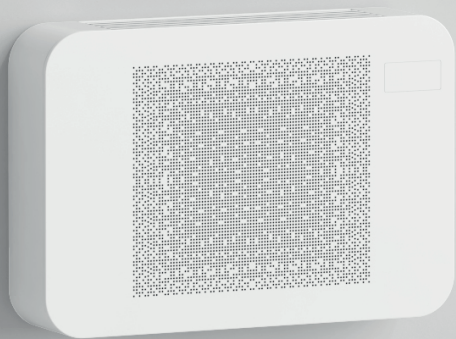



## FÄRNA SMALL

○ Bianco RAL 9003

② Versione a 2 tubi

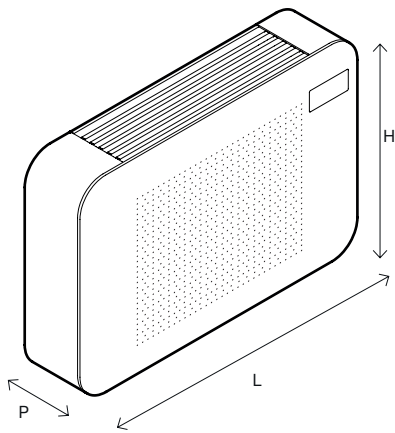

## FÄRNA BIG

○ Bianco RAL 9003

② Versione a 2 tubi

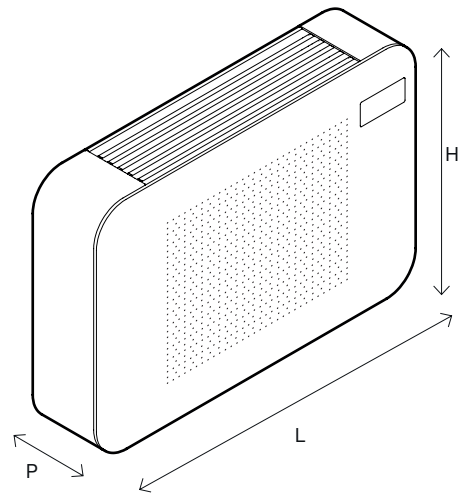

### MODELLO

### SMALL

### BIG

L (mm)

650

793

P (mm)

131

131

H (mm)

440

540

# Comandi a bordo macchina

## SERIE M7

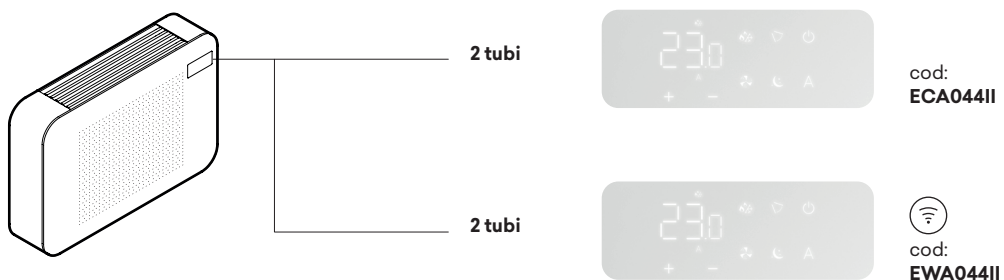

---

### Comando a bordo macchina - SERIE M7



2 tubi  
Cod:  
**ECA044II**

- Logica PI
- Interfaccia tattile
- Velocità modulante
- Porta RS485 modbus per collegamento BUTLER o BMS
- Telecomando fornito di serie



2 tubi  
Cod:  
**EWA044II**

- Logica PI
- Interfaccia tattile
- Velocità modulante
- Collegamento WiFi
- Telecomando fornito di serie





# Comandi remoti a muro

## SERIE M7

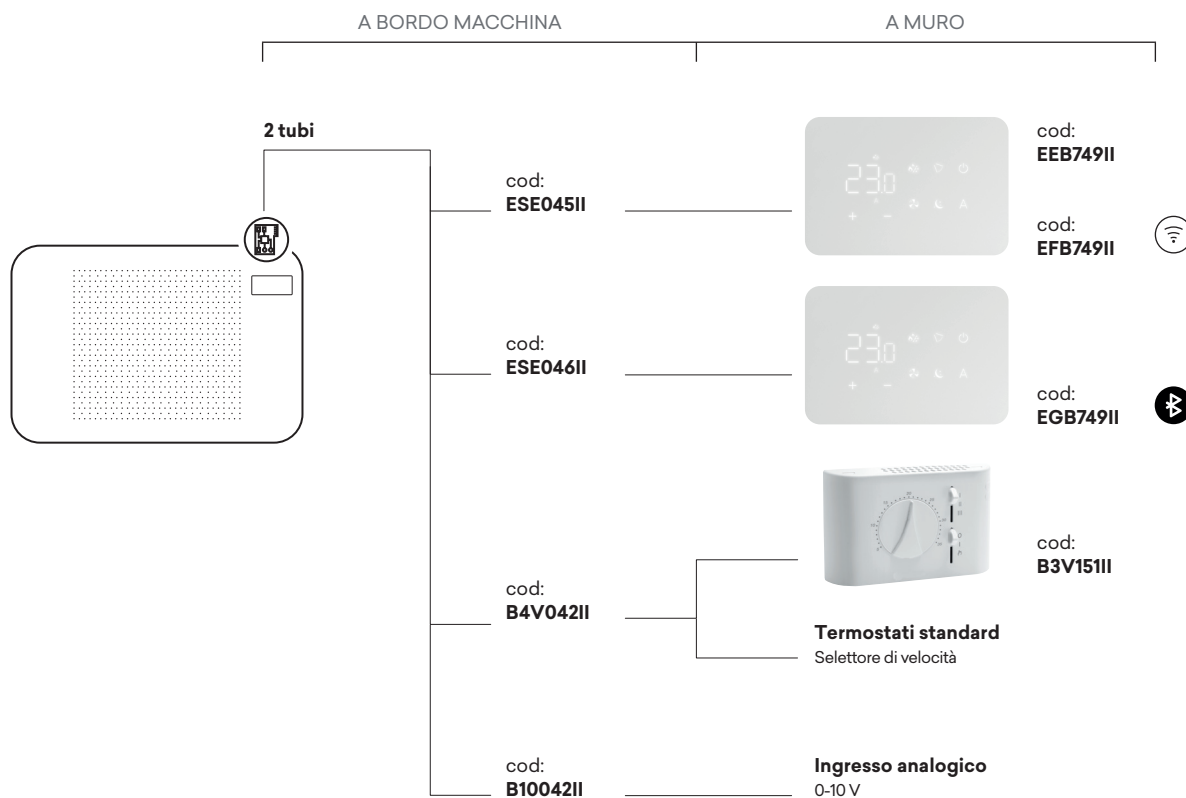

### A bordo macchina

### A muro



2 tubi  
Cod: **ESE045II**



Cod:  
**EEB749II**

- Logica PI
- Interfaccia tattile
- Velocità modulante
- Comanda fino a 16 unità
- Porta RS485 modbus per BUTLER o BMS



Cod:  
**EFB749II**

- Logica PI
- Interfaccia tattile
- Velocità modulante
- Comanda fino a 16 unità
- Collegamento WiFi



2 tubi  
Cod: **ESE046II**



Cod:  
**EGB749II**

- Logica PI
- Interfaccia tattile
- Comanda fino a 16 unità
- Bluetooth



2 tubi  
Cod: **B4V042II**



Cod:  
**B3V151II**

- Elettromeccanico
- Installazione a parete
- 3 velocità
- Selettore stagionale



2 tubi  
Cod: **B10042II** 0-10 V

- Ingresso analogico 0-10 V (senza sonda temperatura)

# Gruppi idraulici e raccordi



**I20205II** TUTTI Gruppo valvola 2 vie manuale (\*)



**V20139II** TUTTI Gruppo valvola 2 vie (valvola ingresso e detentore) con motore termoelettrico (\*)

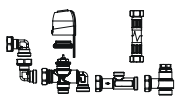

**V30721II** SMALL Gruppo valvola 3 vie deviatrice con motore termoelettrico

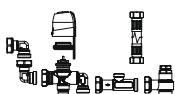

**V30722II** BIG Gruppo valvola 3 vie deviatrice con motore termoelettrico

(\*) Accessorio installato e collaudato in fabbrica

**Attacchi idraulici SOLO a sinistra, non reversibili**



# Schede tecniche

## VERSIONI 2 TUBI

MODELLO		SMALL	BIG
<b>Prestazioni in raffreddamento (W 7/12 °C; A 27 °C) (1)</b>			
Resa totale in raffreddamento	kW	1,50	2,80
Resa sensibile in raffreddamento	kW	1,26	2,32
Portata acqua	L/h	253,0	473,0
Perdita di carico acqua	kPa	9,0	17,0
Potenza assorbita massima	W	15	25
Potenza sonora massima (2)	dB(A)	53	51
<b>Prestazioni in riscaldamento (W 45/40 °C; A 20 °C) (3)</b>			
Resa in riscaldamento	kW	1,80	3,06
Portata acqua	L/h	304,0	510,0
Perdita di carico	kPa	10,0	16,0
Potenza assorbita massima	W	15	25
Potenza sonora massima (2)	dB(A)	53	51
<b>Dati idraulici</b>			
Pressione massima di esercizio	bar	10	10
Attacchi idraulici	" EK		3/4
<b>Dati elettrici</b>			
Alimentazione elettrica	V/ph/Hz	230/1/50	230/1/50
Corrente massima assorbita	A	0,06	0,10
Potenza elettrica assorbita alla minima velocità	W	3,1	3,6
<b>Dati sonori</b>			
Pressione sonora alla massima portata aria	dB(A)	42	41
Pressione sonora alla media portata aria	dB(A)	34	33
Pressione sonora alla minima portata aria	dB(A)	25	24
<b>Dimensioni e pesi prodotto</b>			
Larghezza	mm	650	793
Altezza	mm	440	540
Profondità totale	mm	131	131
Peso netto	kg	13,1	17,3

1 | Temperatura acqua in ingresso batteria 7 °C, Temperatura acqua in uscita batteria 12 °C, Temperatura aria ambiente 27 °C b.s. e 19 °C b.u. (secondo EN 1397) - velocità massima

2 | Potenza sonora misurata secondo EN 16583

3 | Temperatura acqua in ingresso batteria 45 °C, Temperatura acqua in uscita batteria 40 °C, Temperatura aria ambiente 20 °C b.s. e 15 °C b.u. (secondo EN 1397) - velocità massima







# BUTLER<sup>PRO</sup>



**BUTLER<sup>PRO</sup> TOUCH**  
con display integrato

Display



**BUTLER<sup>PRO</sup>**  
via WEB

PC locale

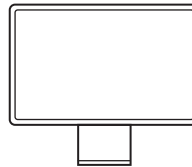

Tablet e Mobile



## Il controllo evoluto dell'impianto

Il web server BUTLER<sup>PRO</sup> è il sistema che INNOVA ha sviluppato per gestire da rete locale e da remoto un intero impianto di climatizzazione invernale ed estiva. BUTLER<sup>PRO</sup> consente di collegare, attraverso una rete seriale, la pompa di calore, la ventilazione meccanica controllata, i ventilconvettori e tutti gli elementi dell'impianto come ad esempio un sistema radiante.

BUTLER<sup>PRO</sup> è completo, semplice ed intuitivo allo stesso tempo: è possibile impostare un calendario settimanale a fasce orarie, creare scenari a zone, modificare le impostazioni affinché la casa sia al giusto livello di comfort nel momento in cui serve.





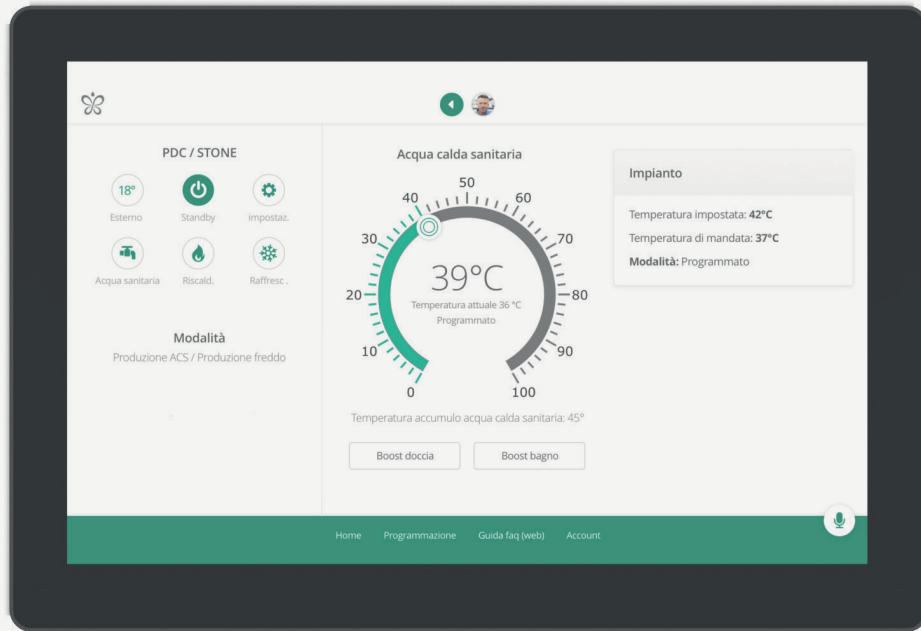

### **Supervisione e comando in rete locale o da remoto**

Il sistema può essere gestito indifferentemente da smartphone, tablet o computer

---

### **Programmazione personalizzata estiva e invernale**

Per ogni stagione si possono avere programmazioni differenti

---

### **Impostazione di tre livelli di temperatura su rete fancoil INNOVA**

Per ogni locale o zona si possono selezionare 3 temperature di lavoro diverse, modificabili in qualsiasi momento

---

### **Programmazione oraria settimanale**

Per ogni locale si possono impostare orari di funzionamento differenti

---

### **Interfaccia di rete come quella dei PC**

Una volta realizzata la rete bus tra pompa di calore e fancoil la connessione con web server è la stessa di un normale computer

---

### **Assistenza remota**

Con il consenso dell'utente BUTLER può inserirsi automaticamente nel cloud INNOVA per diagnostica e assistenza in caso di necessità

---

### **Controllo per stanza**

Controllo stanza per stanza con BUTLER è possibile impostare un calendario settimanale a fasce orarie, creare scenari per ogni stanza o a zone, modificare le impostazioni affinché la casa sia al giusto livello di comfort nel momento in cui serve



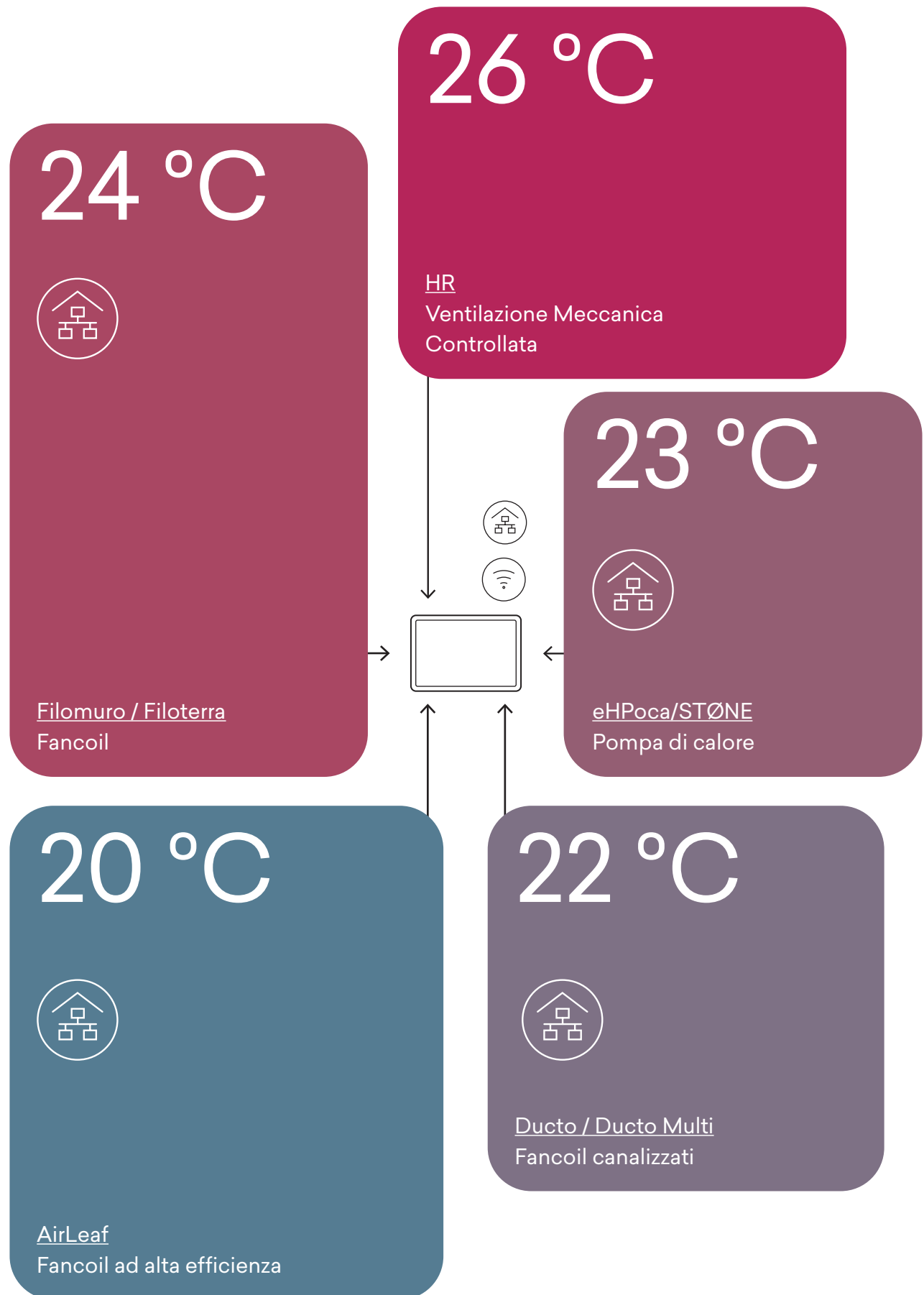



## Web Server BUTLER PRO

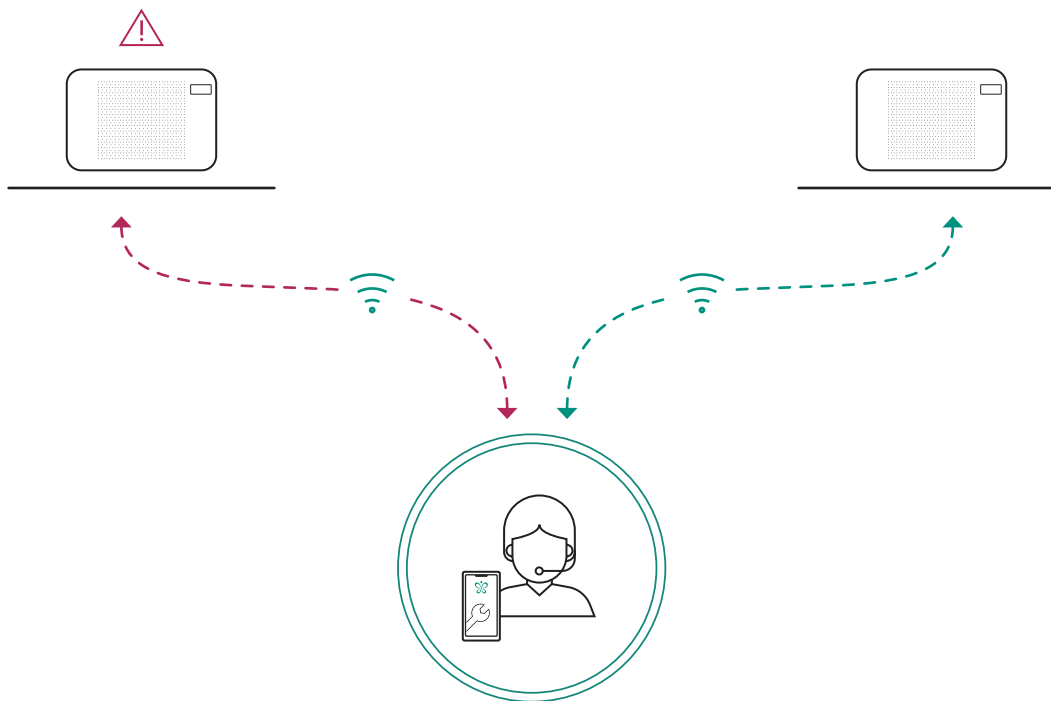

### **Assistenza remota**

BUTLER <sup>PRO</sup>, con il consenso dell'utente, può inserirsi automaticamente nel cloud INNOVA per diagnostica e assistenza in caso di necessità.

Grazie al collegamento ad internet è possibile verificare da remoto il corretto funzionamento dei prodotti INNOVA collegati a BUTLER <sup>PRO</sup>.

Eventuali anomalie di funzionamento possono essere inviate automaticamente da BUTLER <sup>PRO</sup> al centro di assistenza che potrà intervenire modificando i parametri funzionali o decidere di intervenire fisicamente dando un servizio veloce e tempestivo.

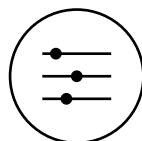

### **Controllo totale**

Il vantaggio di scegliere un sistema completo di INNOVA è che per qualsiasi necessità siamo gli unici referenti sia per la manutenzione programmata, sia per l'assistenza. Un servizio completo e di qualità.





**Comandi di rete.**

Per controllo remoto e gestione rete fancoils.

**Web Server BUTLER.**

Fancoils con comandi  
cod:  
ECA044II - EEB749II

**BUTLER<sup>PRO</sup>**

Kit Web Server BUTLER<sup>PRO</sup> per  
il controllo locale e remoto di  
reti fancoils.

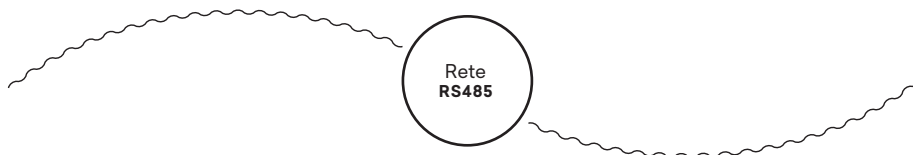
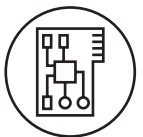





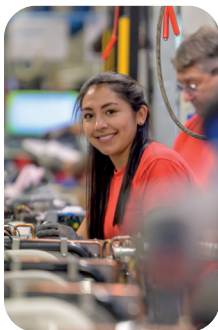
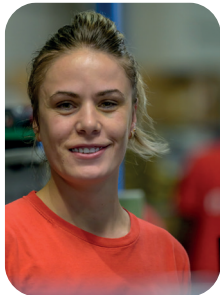

**Idee, prodotti, persone.**



#### CREDITS

Product Designer

Luca Papini

Art Direction & Graphic

Osmo design

Photography

Ottavio Tomasini

Special thanks to:

Akira Nishikawa

© Tutti i diritti riservati - fotografie, immagini e testi sono protetti dal diritto d'autore, ogni utilizzo totale o parziale non esplicitamente autorizzato da INNOVA comporta le sanzioni conseguenti.  
INNOVA si riserva il diritto di apportare modifiche in qualsiasi momento ai propri prodotti, accessori e dati tecnici al fine di migliorare la propria offerta.







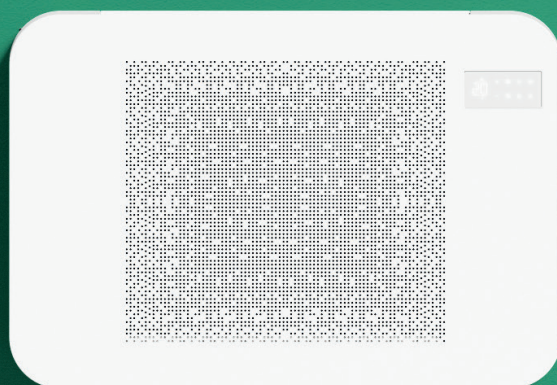

**INNOVA s.r.l.**  
Via 1° Maggio, 8  
38089 Storo (Tn)  
Tel. +39 0465 670104  
Fax: +39 0465 674965  
info@innovaenergie.com

[www.innovaenergie.com](http://www.innovaenergie.com)

Edizione 2024/1