

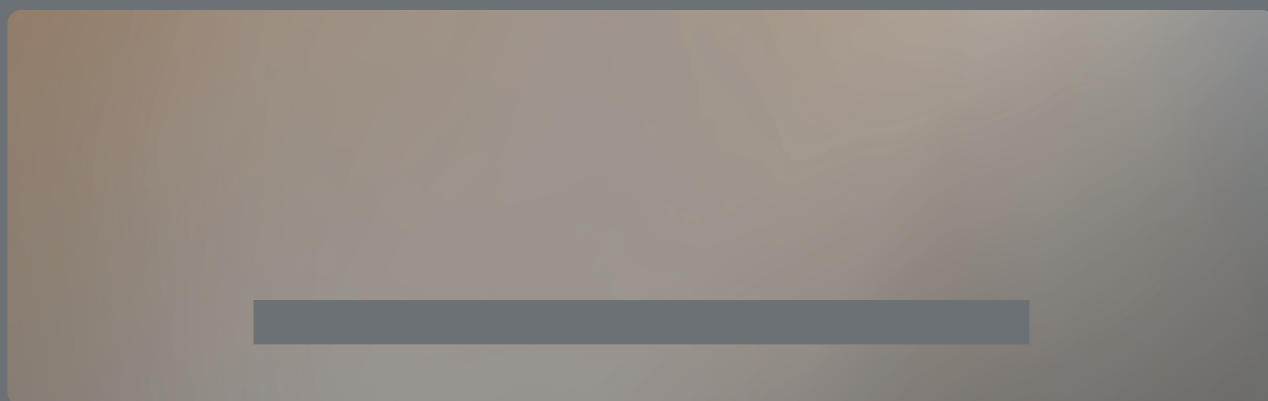

Filomuro

Il fancoil murale.



**Abbiamo voluto creare il
miglior fancoil alto a parete.
Oggi, anche più piccolo.**



SWI

Filomuro



SW





SW XL



Filomuro

La gamma più sottile e silenziosa della categoria.

I ventilconvettori della gamma Filomuro si distinguono per la loro profondità: appena 128 millimetri. Il minimo ingombro visivo per inserirsi con eleganza in ogni ambiente, domestico o di ufficio, e adattarsi a qualsiasi tipo di arredamento.

Un fancoil estremamente sottile e anche super silenzioso grazie a un attento studio del disegno del prodotto, la scelta dei migliori materiali - come la struttura metallica che minimizza le vibrazioni - e la ventola tangenziale perfettamente ottimizzata.

Più spazio per mobili e arredi

Filomuro è la gamma di fancoil murali ad acqua INNOVA ideale per essere installata in alto a muro e liberare spazio a pavimento per mobili e arredi. Una soluzione di design - realizzata totalmente in metallo - che incontra perfettamente le esigenze di architetti e progettisti che, grazie alla gamma Filomuro, non hanno più confini nella progettazione degli interni. Un ventilconvettore che garantisce riscaldamento, raffrescamento e deumidificazione minimizzando l'ingombro e le spese di esercizio.

Installazione a vista

Filomuro Slim Fit
Filomuro Slim Fit XL



Installazione ad incasso

Filomuro Incasso



Installazione a vista



Installazione ad incasso

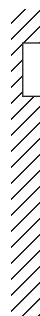

Un concentrato di tecnologia

Tutte le funzioni principali possono essere impostate direttamente a bordo macchina grazie al display touch screen altamente intuitivo, con il telecomando a infrarossi oppure con comando remoto.

Grazie alla scheda Web Server cablata nella rete locale, è possibile la gestione da remoto dei vari fancoil.

I fancoil della gamma Filomuro possono inoltre essere integrati agli attuali sistemi di gestione remota e interfacciati facilmente con i più diffusi sistemi di domotica.

Modalità di controllo

Comandi semplici ed evoluti Wi-Fi, ModBus o Bluetooth



Dal touch screen e dal telecomando

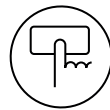

Dal comando remoto (optional)



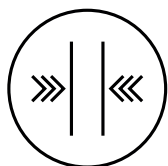

SOTTILE

Estremamente sottile (solo 128 mm), i fancoil della gamma Filomuro si adattano a qualsiasi ambiente domestico riducendo al massimo l'ingombro visivo ed integrandosi a qualsiasi tipo di arredamento.

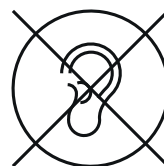

SILENZIOSO

Un attento disegno della struttura unito a materiali di ultima generazione e ad una ventola tangenziale perfettamente ottimizzata permettono di avere livelli di rumorosità assolutamente impercipienti.

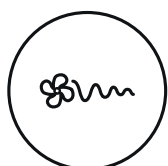

FLUSSO D'ARIA MODULATO

Grazie all'utilizzo di motori a modulazione continua si evitano gli inconvenienti dei prodotti on-off standard: il flusso d'aria, modulato, diventa impercettibile e non è mai di disturbo.

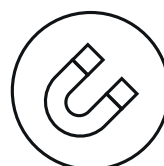

STRUTTURA METALLICA

La struttura interamente metallica garantisce rigidità, robustezza, assenza di vibrazioni e lunga durata nel tempo.



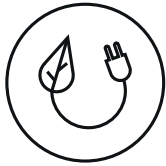

DC INVERTER

Grazie alla più moderna tecnologia DC Inverter, i fancoil della gamma Filomuro hanno bassissimi consumi elettrici ed una perfetta stabilità di funzionamento.

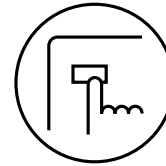

TOUCH-SCREEN

Tutte le funzioni principali possono essere impostate direttamente a bordo macchina grazie ad un display ampio ed estremamente chiaro.

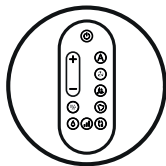

TELECOMANDO A INFRAROSSI

Il telecomando permette la massima flessibilità e versatilità di utilizzo – i tasti di dimensioni generose ed i pittogrammi immediatamente comprensibili permettono un uso facile ed efficace.

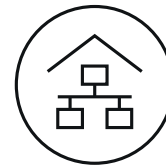

ETHERNET / DOMOTICA

I fancoil della gamma Filomuro possono essere integrati nei più complessi e moderni sistemi di gestione remota grazie ad elettroniche sofisticate e facilmente interfacciabili con i più diffusi sistemi di domotica.

Le versioni



Filomuro Slim Fit

Il fancoil murale INNOVA nella versione a vista, in grado di esprimere il massimo dell'eleganza.

Ancora più compatto con una larghezza ridotta di 11 cm rispetto alla versione precedente.

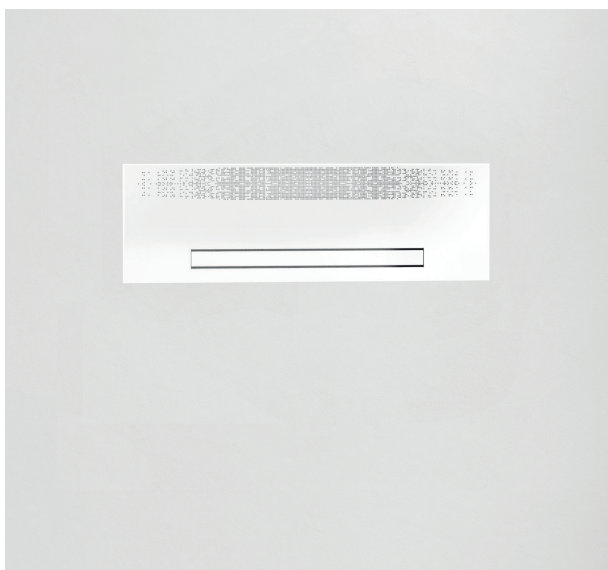

Filomuro Incasso

Il fancoil murale INNOVA a scomparsa totale con installazione rasomuro grazie a un pannello estetico di copertura a scomparsa.





Filomuro Slim Fit XL

Con maggior profondità e più potente.
Ancora più compatto con una larghezza
ridotta di 11 cm rispetto alla versione
precedente.

Novità 2025: modello SW XL 400

Filomuro Slim Fit

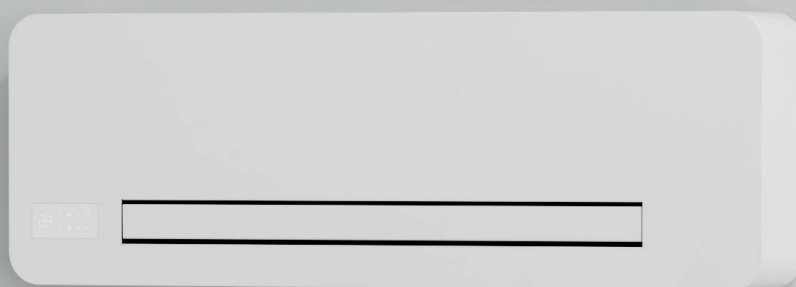

LARGHEZZA RIDOTTA

Larghezza ridotta di 11 cm rispetto alla versione precedente.



FLUSSO D'ARIA MODULATO



DC INVERTER

Massimo comfort con il minor consumo.



FUNZIONAMENTO SILENZIOSO

Il fancoil murale alto a parete

Filomuro Slim Fit (SW) si caratterizza per una profondità estremamente ridotta (solo 128 mm) ed una larghezza ancora più ristretta con 11 cm in meno rispetto alla versione precedente. Un design estremamente curato ed elegante in grado di inserirsi in qualsiasi ambiente.

Flusso d'aria modulato



Massimo comfort con il minor consumo

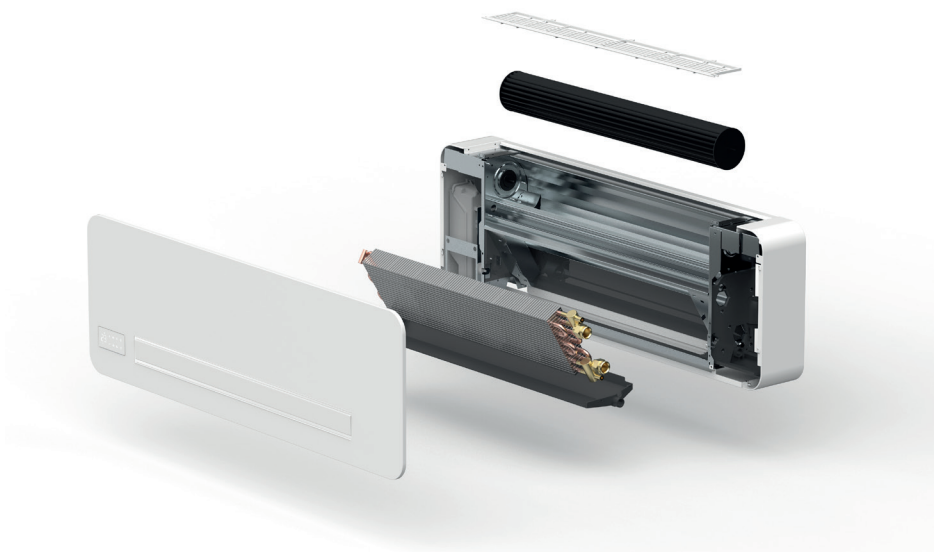

Filomuro Incasso



RASOMURO

Pannello estetico di copertura
a filo con il muro.



FLUSSO D'ARIA MODULATO



DC INVERTER

Massimo comfort con il
minor consumo.



FUNZIONAMENTO SILENZIOSO

Il fancoil murale a scomparsa totale

Filomuro Incasso (SWI) è la soluzione innovativa che permette di avere terminali ad acqua incassati in alto a muro, in grado di erogare benessere estivo ed invernale senza occupare spazio utile.

Completo per una installazione di qualità

Cassaforma ad incasso in lamiera, pannello estetico di copertura rasomuro, per una perfetta integrazione architettonica.

- A Cassaforma completa di reti adesive porta intonaco.
Cod. L01045II - L01046II - L01047II
- B Pannello estetico verticale rasomuro.
Cod. LC1092II - LC1093II - LC1094II

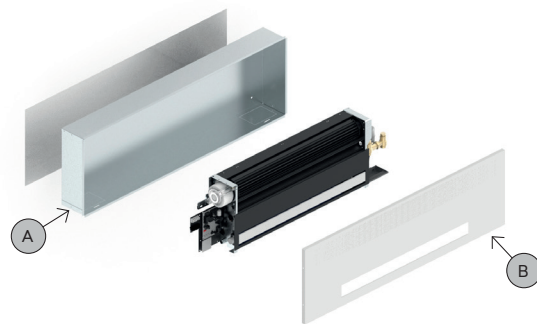

Fasi installazione Filomuro Incasso

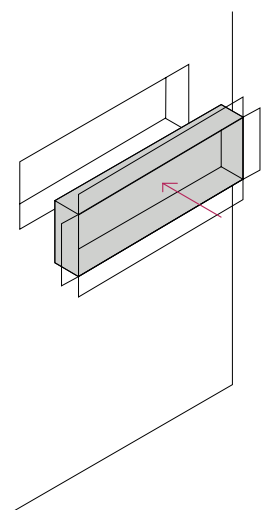
- 

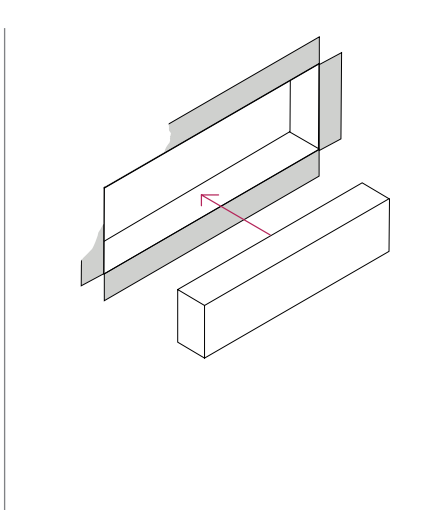
1. Posizionamento della cassaforma da incasso nel muro completa di pannello frontale di sostegno, per evitare la deformazione della cassaforma durante la posa.
- 

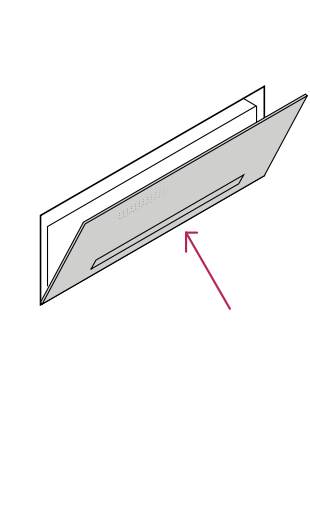
2. Effettuare la rasatura della parete.
 3. Connessione dei collegamenti all'impianto da tre diverse posizioni, dal retro, dal lato o dal basso.
- 

4. Installazione del pannello estetico rasomuro.

Filomuro Slim Fit XL

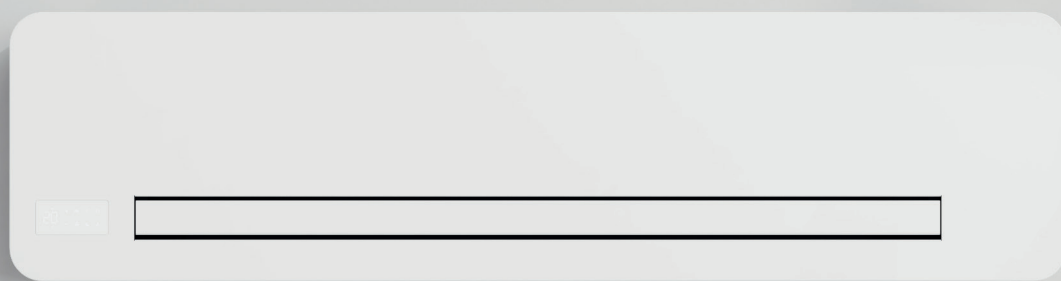

MASSIMA POTENZA



FLUSSO D'ARIA MODULATO



DC INVERTER

Massimo comfort con il minor consumo.



FUNZIONAMENTO SILENZIOSO

Il Filomuro con la maggior potenza

In alcuni ambiti installativi, ad esempio saloni o spazi di ampie dimensioni, può essere necessario avere una potenza “extra”. Per queste necessità nasce Filomuro Slim Fit XL (SW XL), in grado di generare la potenza in più con un minimo aumento della profondità dell'apparecchio.

Nel 2025 la gamma SW XL si arricchisce con un nuovo modello: Filomuro Slim Fit XL 400, compatto e potente, ideale per installazioni in spazi ridotti.

Attacchi idraulici predisposti solo sul lato destro, non reversibili.

Resa totale in raffreddamento



● SW XL 400
● SW 400

Resa in riscaldamento



● SW XL 400
● SW 400

Resa totale in raffreddamento



● SW XL 800
● SW 800

Resa in riscaldamento

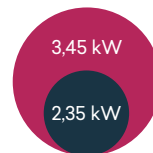

● SW XL 800
● SW 800

Tanto di più con poco di più.

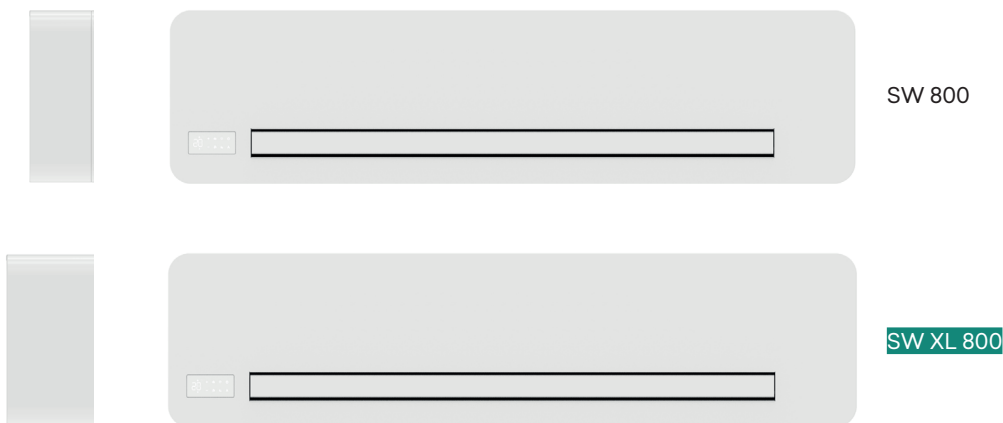

Facilità d'installazione

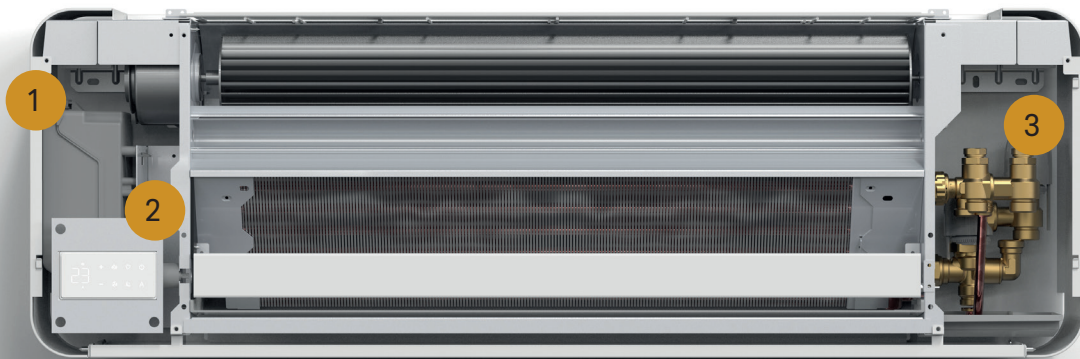

1

Larghezza ridotta

Rispetto alla serie precedente le versioni Slim Fit riducono la larghezza di 11 cm a parità di taglia. Un eccezionale risultato tecnico che, unitamente al livello sonoro e alle prestazioni, permettono una perfetta collocazione in ogni ambiente.

2

Display touch screen

Ampio, chiaro, facilmente utilizzabile: nessuna difficoltà nell'impostare ogni tipo di richiesta di comfort domestico. (In alternativa alle altre tipologie di comandi).

3

Dx --> sx

Gli attacchi idraulici sono standard a DESTRA e possono essere configurati a SINISTRA solo in fabbrica. Per la versione SW XL gli attacchi idraulici rimangono solamente a destra e non sono reversibili.





SW XL

Filomuro

BUTLER PRO, il controllo evoluto dell'impianto

Il web server BUTLER PRO è il sistema che INNOVA ha sviluppato per gestire da rete locale e da remoto un intero impianto di climatizzazione invernale ed estiva.

BUTLER PRO consente di collegare, attraverso una rete seriale, la pompa di calore, la ventilazione meccanica controllata, i ventilconvettori e tutti gli elementi dell'impianto come ad esempio un sistema radiante.

BUTLER PRO è completo, semplice ed intuitivo allo stesso tempo: è possibile impostare un calendario settimanale a fasce orarie, creare scenari a zone, modificare le impostazioni affinché la casa sia al giusto livello di comfort nel momento in cui serve.

DUE VERSIONI

BUTLER PRO

impostazioni e visualizzazione attraverso smartphone / tablet / computer solo con collegamento internet.

Installazione su barra DIN 35 mm nel quadro elettrico della pompa di calore o nel quadro elettrico dell'abitazione.

BUTLER PRO TOUCH

impostazioni e visualizzazione attraverso il display integrato da 10" touch screen. Collegabile ad internet da remoto attraverso smartphone / tablet / computer. Installazione a parete ad incasso. La cassetta di pre-installazione è fornita separatamente.

CONTROLLO PER STANZA

Controllo stanza per stanza con BUTLER: è possibile impostare un calendario settimanale a fasce orarie, creare scenari per ogni stanza o a zone, modificare le impostazioni affinché la casa sia al giusto livello di comfort nel momento in cui serve.

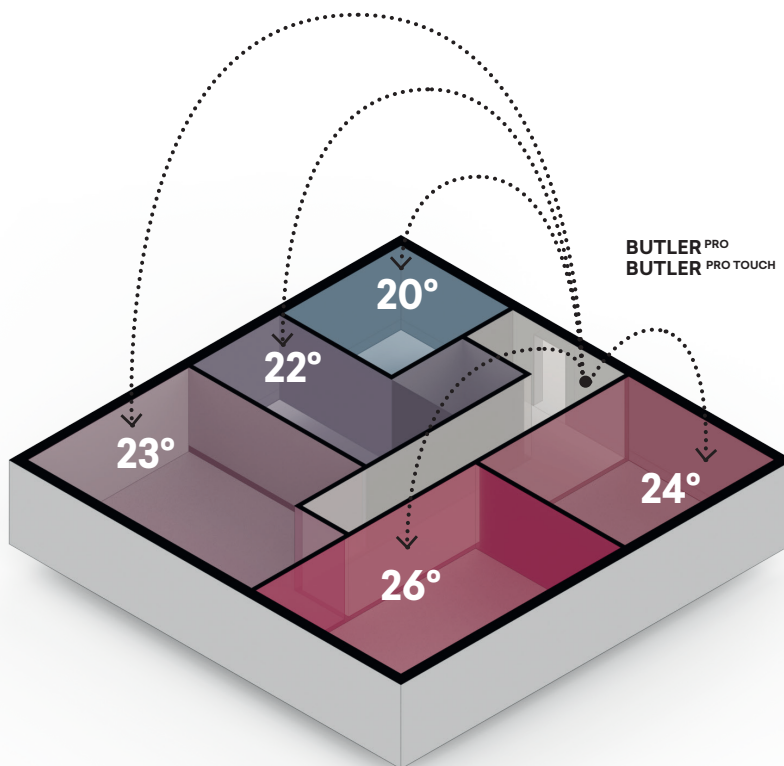
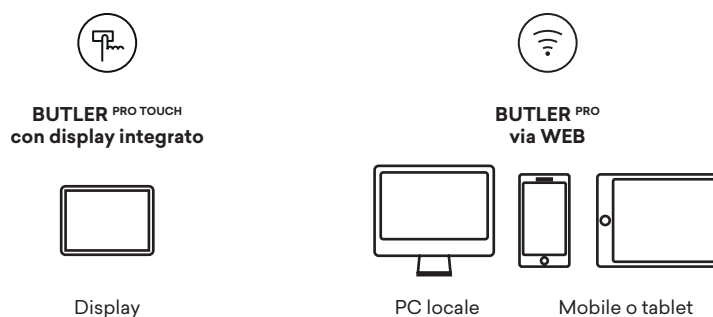

PRINCIPALI FUNZIONI

• Supervisione e comando in rete locale o da remoto

Il sistema può essere gestito indifferentemente da smartphone, tablet o computer

• Programmazione personalizzata estiva e invernale

Per ogni stagione si possono avere programmazioni differenti

• Impostazione di tre livelli di temperatura su rete fancoil INNOVA

Per ogni locale o zona si possono selezionare 3 temperature di lavoro diverse, modificabili in qualsiasi momento

• Programmazione oraria settimanale

Per ogni locale si possono impostare orari di funzionamento differenti

• Interfaccia di rete come quella dei PC

Una volta realizzata la rete bus tra pompa di calore e fancoil la connessione con web server è la stessa di un normale computer

• Assistenza remota

Con il consenso dell'utente BUTLER PRO può inserirsi automaticamente nel cloud INNOVA per diagnostica e assistenza in caso di necessità

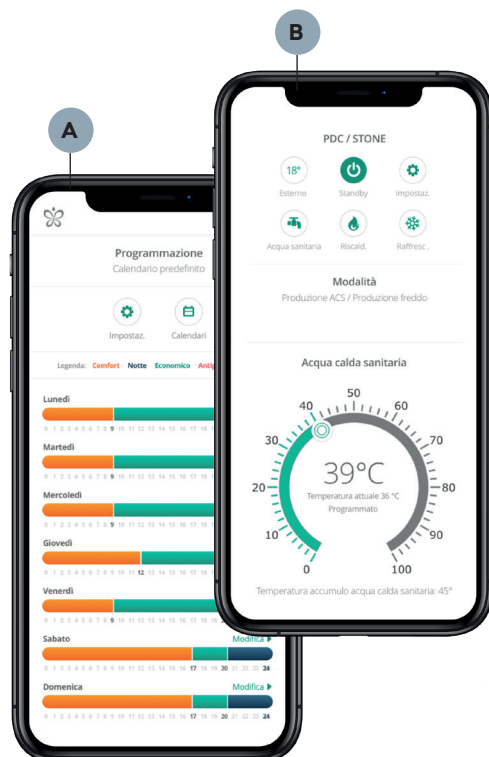
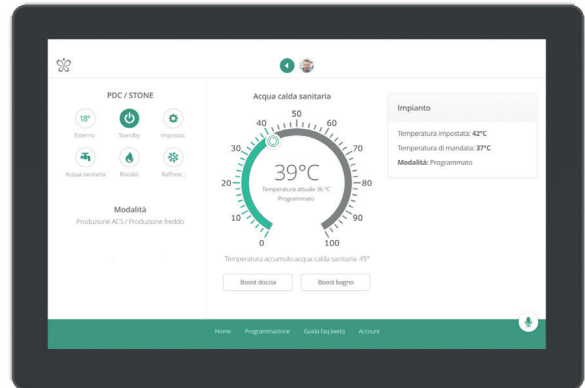

A

**SCHEDULAZIONE
SETTIMANALE**

B

**IMPOSTAZIONI ACQUA
CALDA SANITARIA**



Assistenza remota

BUTLER, con il consenso dell'utente, può inserirsi automaticamente nel cloud INNOVA per diagnostica e assistenza in caso di necessità.

Grazie al collegamento ad internet è possibile verificare da remoto il corretto funzionamento dei prodotti INNOVA collegati a BUTLER PRO.

Eventuali anomalie di funzionamento possono essere inviate automaticamente da BUTLER PRO al centro di assistenza che potrà intervenire modificando i parametri funzionali o decidere di intervenire fisicamente dando un servizio veloce e tempestivo.

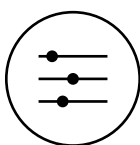
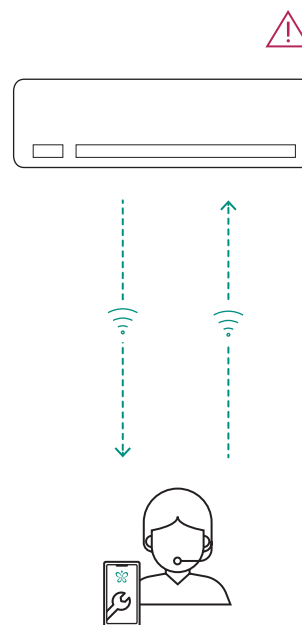

Controllo totale

Il vantaggio di scegliere un sistema completo di INNOVA è che per qualsiasi necessità siamo gli unici referenti sia per la manutenzione programmata, sia per l'assistenza. Un servizio completo e di qualità.

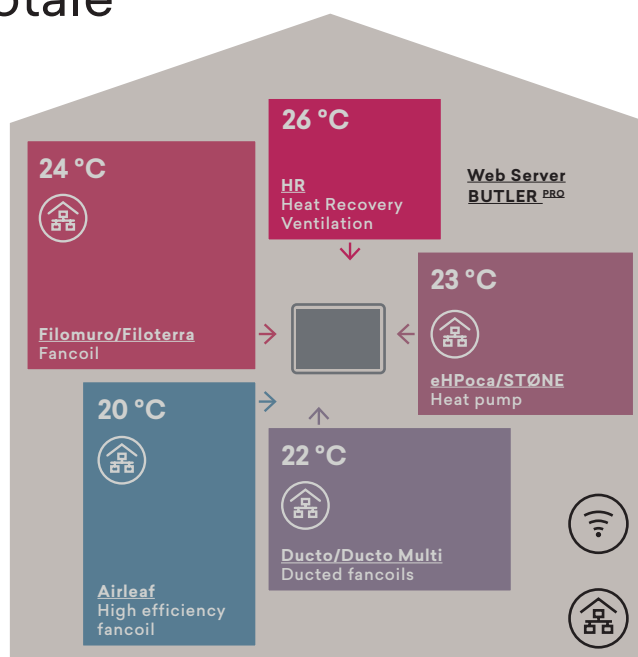

Comandi remoti per Filomuro Slim Fit, Filomuro Slim Fit XL e Filomuro Incasso

(Valido soltanto per Filomuro Slim Fit e Filomuro Slim Fit XL)



Con **Touchpad**





e

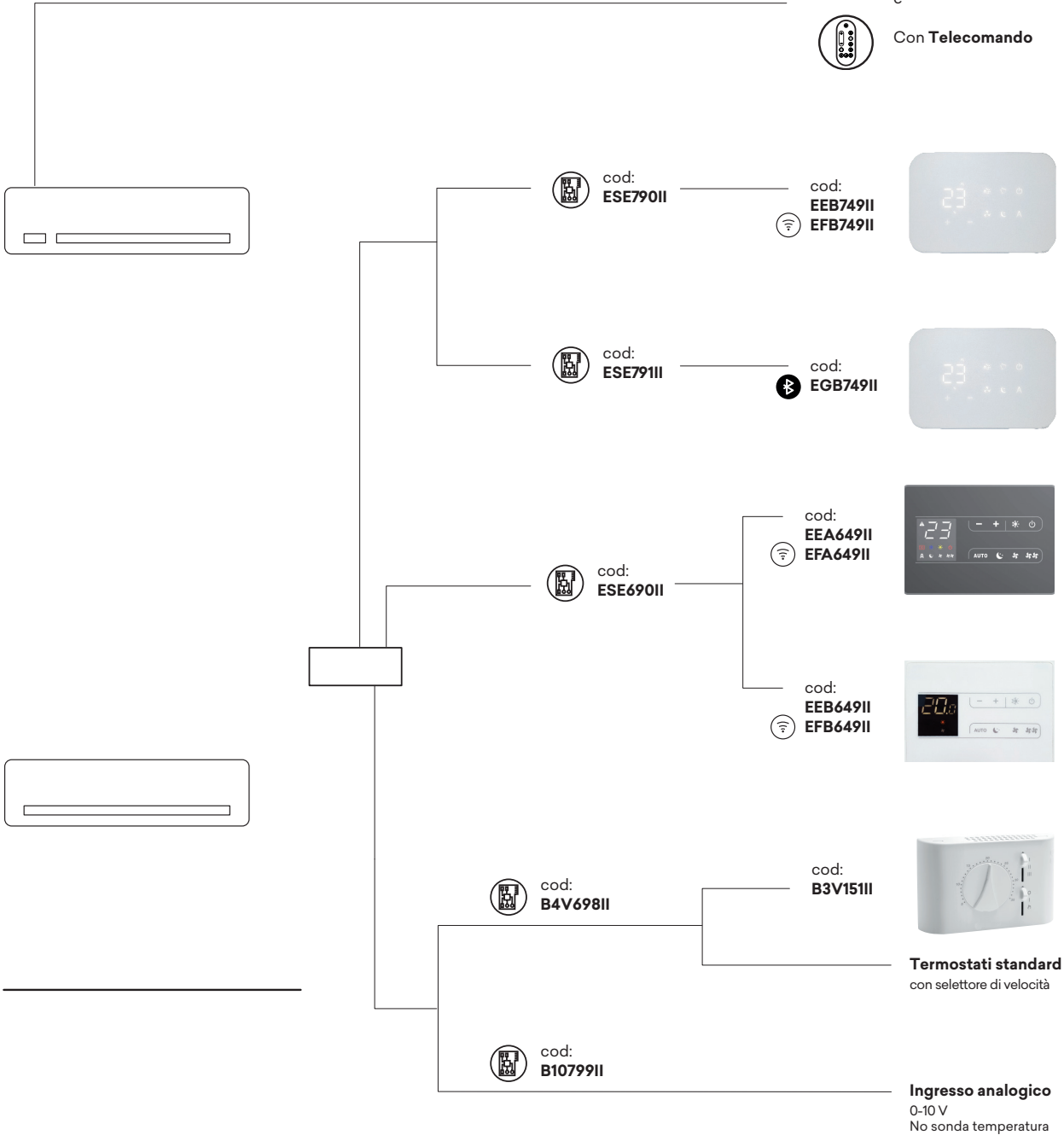

Con **Telecomando**

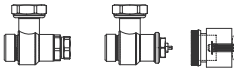
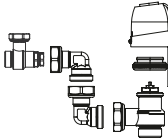
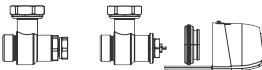
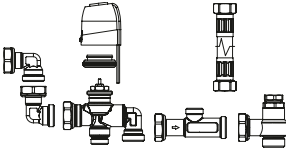

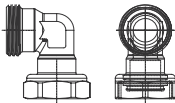
Kit idraulici e valvole

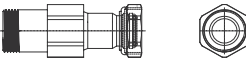
	I20686II	Gruppo valvola 2 vie manuale per Filomuro Slim Fit e Filomuro incasso (1)
	I20205II	Gruppo valvola 2 vie manuale per Filomuro Slim Fit XL (1)
	V20687II	Gruppo valvola 2 vie (valvola ingresso e detentore) con motore termoelettrico per Filomuro Slim Fit e Filomuro Incasso (1)
	V20139II	Gruppo valvola 2 vie (valvola ingresso e detentore) con motore termoelettrico per Filomuro Slim Fit XL (1)
	V30688II	Gruppo valvola 3 vie deviatrice con motore termoelettrico (completo di valvola di ingresso a tre vie e detentore) per Filomuro Slim Fit e Filomuro incasso (1)
	V30718II	Gruppo valvola 3 vie deviatrice con motore termoelettrico (completo di valvola di ingresso a tre vie e detentore) per Filomuro Slim Fit XL (1)
	AI0200II	Coppia adattatori 3/4 F Eurokonus > 1/2 Femmina
	AI0201	Coppia adattatori 3/4 F Eurokonus > 3/4 Femmina
	AI0203	Raccordo ad "L" Eurokonus 90°
	AI0612II	Coppia adattatori per guarnizione piana
	AI0501II	Raccordo distanziale per gruppi valvole (1 pezzo)

(1) Accessorio installato e collaudato in fabbrica.

Le valvole acqua a due vie e tre vie sono obbligatorie per il corretto funzionamento dell'apparecchio



AI1157II	Valvola regolazione pressione independent DN 15, 290 L/h (2)
AI1158II	Valvola regolazione pressione independent DN 15, 420 L/h (2)
AI1159II	Valvola regolazione pressione independent DN 20, 980 L/h (2)
AI1160II	Valvola limitatrice portata pressione independent DN 15, 290 L/h (2)
AI1161II	Valvola limitatrice portata pressione independent DN 15, 470 L/h (2)
AI1162II	Valvola limitatrice portata pressione independent DN 15, 650 L/h (2)
AI1170II	Valvole 6 vie impianti 4 tubi DN 15 (2)
AI1171II	Attuatore 6 vie impianti 4 tubi DN 15, per valvole 6 vie e valvole pressione independent (2)

(2) Gli accessori vengono forniti separatamente.

Schede tecniche

		Filomuro Slim Fit	Filomuro Incasso	Filomuro Slim Fit XL	Filomuro Slim Fit	Filomuro Incasso	Filomuro Slim Fit	Filomuro Slim Fit XL	Filomuro Incasso
Modelli		400			600		800		

Prestazioni in raffreddamento (W 7/12 °C; A 27 °C) (1)

Resa totale in raffreddamento		kW	1,24	1,24	1,75	1,61	1,61	1,94	3,12	1,94
Resa sensibile in raffreddamento		kW	0,98	0,98	1,45	1,27	1,27	1,52	2,51	1,52
Portata acqua		L/h	212	212	300	276	276	332	674	332
Perdite di carico		kPa	11,70	11,70	14,00	5,05	5,05	5,30	12,00	5,30
Potenza assorbita massima		W	19	19	20	20	20	29	52	29
Potenza sonora massima	(2)	dB(A)	53	53	53	54	54	55	62	55

Prestazioni in riscaldamento (W 45/40 °C; A 20 °C) (3)

Resa in riscaldamento		kW	1,50	1,50	2,10	2,01	2,01	2,35	3,45	2,35
Portata acqua		L/h	265	265	350	354	354	414	801	414
Perdite di carico		kPa	16,30	16,30	18,00	7,20	7,20	8,10	12,00	8,10
Potenza assorbita massima		W	19	19	53	20	20	29	52	29
Potenza sonora massima	(2)	dB(A)	53	53	20	54	54	55	62	55

Dati idraulici

Contenuto acqua batteria		L	0,50	0,50	1,00	0,61	0,61	0,77	1,54	0,77
Pressione massima di esercizio		bar	10	10	10	10	10	10	10	10
Attacchi idraulici		"EK	3/4							

Dati aerulici

Portata aria massima		m³/h	228	228	402	331	331	440	788	440
Portata aria media		m³/h	155	155	265	229	229	283	480	283
Portata aria minima		m³/h	84	84	130	124	124	138	230	138
Pressione massima statica disponibile		Pa	10	10	10	10	10	10	10	10

Dati elettrici

Tensione di alimentazione		V/ph/Hz	230/1/50							
Corrente massima assorbita		A	0,10	0,16	0,25	0,12	0,18	0,16	0,25	0,26
Potenza assorbita alla minima velocità		W	5	5	8	5	5	5	9	5



		Filomuro Slim Fit	Filomuro Incasso	Filomuro Slim Fit XL	Filomuro Slim Fit	Filomuro Incasso	Filomuro Slim Fit	Filomuro Slim Fit XL	Filomuro Incasso
Modelli		400			600		800		

Dati sonori

Pressione sonora alla massima portata aria	(4)	dB(A)	40	40	40	41	41	42	51	42
Pressione sonora alla media portata aria	(4)	dB(A)	33	33	33	34	34	34	37	34
Pressione sonora alla minima portata aria	(4)	dB(A)	25	25	25	25	25	26	27	26

Dimensioni e pesi prodotto

Larghezza totale		mm	815	804 (5)	845	1015	1004 (5)	1215	1245	1204 (5)
Altezza totale		mm	335	307 (5)	335	335	307 (5)	335	335	307 (5)
Profondità totale		mm	128	128 (5)	215	128	128 (5)	128	215	128 (5)
Peso netto		kg	14,0	14,0	19,0	16,0	16,0	19,0	24,0	19,0

- (1) Temperatura acqua in ingresso batteria 7 °C, Temperatura acqua in uscita batteria 12 °C, Temperatura aria ambiente 27 °C b.s. e 19 °C b.u. (secondo EN 1397)
- (2) Potenza sonora misurata secondo EN 16583
- (3) Temperatura acqua in ingresso batteria 45 °C, Temperatura acqua in uscita batteria 40 °C, Temperatura aria ambiente 20 °C b.s. e 15 °C b.u. (secondo EN 1397)
- (4) Pressione sonora misurata alla distanza di 1 m secondo ISO 7779
- (5) Le dimensioni si riferiscono al corpo macchina privo di accessori. Per le dimensioni della cassaforma e del pannello estetico fare riferimento ai rispettivi accessori



SW





SW

SW



Filomuro

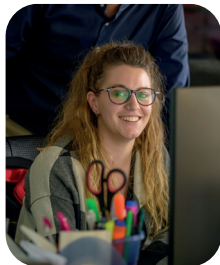

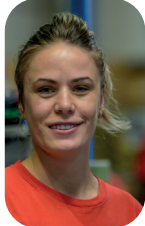

Idee, prodotti, persone.



CREDITS

Product Designer

Luca Papini

Art Direction & Graphic

Osmo design

Photography

Ottavio Tomasini

Special thanks to:

Akira Nishikawa

© Tutti i diritti riservati - fotografie, immagini e testi sono protetti dal diritto d'autore, ogni utilizzo totale o parziale non esplicitamente autorizzato da INNOVA comporta le sanzioni conseguenti.
INNOVA si riserva il diritto di apportare modifiche in qualsiasi momento ai propri prodotti, accessori e dati tecnici al fine di migliorare la propria offerta.





INNOVA s.r.l.
Via 1° Maggio, 8
38089 Storo (Tn)
Tel. +39 0465 670104
Fax: +39 0465 674965
info@innovaenergie.com

innovaenergie.com

Edizione 2025/1

Showrooms:

New York / Ehpoca
106 W 56th Street 4th Floor - New York

Milano / Metroquality
Via Solferino 24, 20212 - MI